

Η ΕΚΚΛΗΣΙΑ ΤΩΝ ΑΓΙΩΝ ΚΗΡΥΚΟΥ ΚΑΙ ΙΟΥΛΙΤΤΗΣ ΣΤΗ ΒΕΡΟΙΑ

Αφιερώνεται στον βυζαντινολόγο Παναγιώτη Α. Βοκοτόπουλο

Η εκκλησία βρίσκεται στο ιστορικό διατηρητέο κέντρο της Βέροιας στη συνοικία *Μακαριωτίσσης*¹, εγκλωβισμένη στο κέντρο ενός περικλειστού οικοδομικού τετραγώνου. Η είσοδος στο εσωτερικό του οικοδομικού τετραγώνου βρίσκεται στην οδό Κοντογιωργάκη (εικ. 1). Ο ναός είναι αφιερωμένος στους αγίους Κήρυκο και την μητέρα του Ιουλίττα οι οποίοι κατάγονταν από το Ικόνιον και εμαρτύρησαν στην Ταρσό της Κιλικίας κατά τη διάρκεια του διωγμού του 296 μ.Χ., στα χρόνια του Διοκλητιανού² και εορτάζει στις 15 Ιουλίου.

Δεν είναι γνωστό αν υπήρχαν στο ναό ιερά λείψανα, των Αγίων Κηρύκου και Ιουλίττης, κατά την άποψη όμως του ιστορικού της Βέροιας Γεωργίου Χιονίδη, τούτο είναι πολύ πιθανόν. Φαίνεται όμως ότι μεταφέρθηκαν στη μονή του Αγίου Προδρόμου όπου φυλάσσονται μέχρι σήμερα³.

Πιο συγκεκριμένα στις επιστολές 73 (1792), 76(1792), 77(1792), 78(1792), 88 και 104, υπάρχουν περισσότερες πληροφορίες. Στην επιστολή 73(1792) αναφέρεται ότι «ἀποστέλλεται εἰς τινὰ τῶν προυχόντων Θεσσαλονίκης ἢ ἄλλης τινός πόλεως καὶ συνιστᾶται ἀπὸ μέρους τῆς μονῆς [Τιμίου Προδρόμου] ὁ ἡγούμενος αὐτῆς Γεράσιμος μεταβαί-

¹ Γ. Χιονίδης, *Ιστορία της Βέροιας*, τ. Β', Θεσσαλονίκη 1970, σ. 172.

² Βίκτωρος, Ματθαίου, *Ο Μέγας Συναξαριστής της Ορθοδόξου Εκκλησίας*, τ. Ζ', Αθήνα 1962, σ. 300-301.

³ Σωφρόνιος Ευστρατιάδης, «Το Αρχεῖον του Επισκόπου Καμπανίας Θεοφίλου», *Ηπειρωτικά Χρονικά*, τ. 2, 1927, σ. 245-268, 263-264. Σε επιστολές μάλιστα, 73(1792), 76(1792), ό.π., σ. 88, αναφέρεται ότι υπήρχε η κάρα του Αγίου Κηρύκου· βλ. *Κώδικα Μονής Τιμίου Προδρόμου*, φύλ. 36β και 62^α στον Γ. Χιονίδη, *Σύντομη Ιστορία της Βέροιας*, σ. 32.

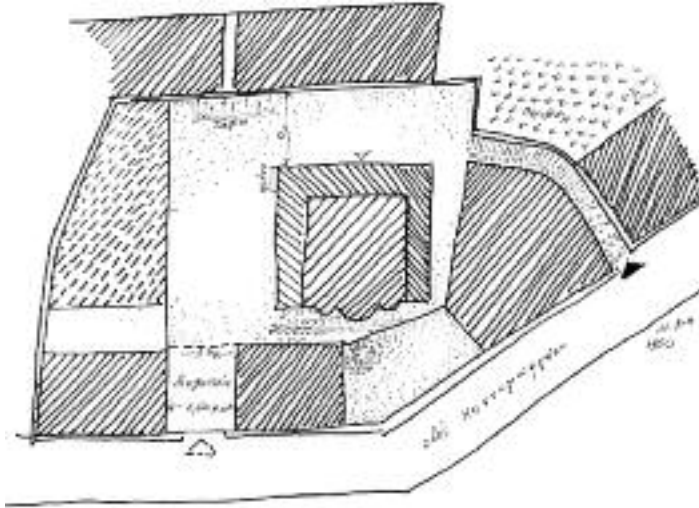

Εικ. 1. Τοπογραφικό σκαρίφημα του οικοδομικού τετραγώνου, στο κέντρο του οποίου βρίσκεται η εκκλησία των Αγίων Κηρύκου και Ιουλλίτης.

νων πρὸς παραλαβὴν τῆς ἁγίας Κάρας τοῦ μάρτυρος Κηρύκου...» και στη συνέχεια «πρὸς τοῦτο, προς διευθέτησιν δηλονότι τοῦ ἐν λόγῳ χρέους ἀπεστάλη ὁ τῆς μονῆς καθηγούμενος Γεράσιμος, ἵνα συνενωθῆ μετὰ τοῦ (ιερομονάχου) Μακαρίου καὶ πείσει αὐτόν νά δεχθῆ τό ἐπιβληθέν αὐτῷ μερίδιον τοῦ χρέους (1500 γροσίων), πρὸς τούτοις δέ να παραλάβῃ καὶ τὴν κάραν τοῦ ἁγίου Κηρύκου τὴν ὁποίαν πρό ἐτῶν ἀφῆκεν ἐκεῖ ὁ προηγούμενος Καλλίνικος»⁴.

Τα ἴδια επαναλαμβάνονται και προς τον ἐπίσκοπο του τόπου ὅπου παρέμεινε η κάρα του ἁγίου Κηρύκου, στην υπ'αριθ. 88 (1792) ἐπιστολή.

Κρίνοντας ἀπὸ την προσφώνηση της ως ἄνω ἐπιστολῆς: «τὴν ὑμέτεραν σεβασμιωτάτην πανιερότητα» διαπιστώνουμε ὅτι ο παραλήπτης δεν εἶναι ο μητροπολίτης Θεσσαλονίκης, ἀλλὰ ἓνας των ἐπισκόπων της μητροπόλεως Θεσσαλονίκης και ἐιδικότερα ο Καμπανίας. Η Ἐπισκοπὴ Καμπανίας πρέπει να εἶχε την ἑδρα της στην περιοχή του σημερινού ομώνυμου χωριού, της ἐπαρχίας Βεροίας, δηλαδή στην Ἐπισκοπή.

Αργότερα η ἑδρα της ἐπισκοπῆς αὐτῆς μεταφέρθηκε στην Καψό-

⁴ Σωφρονίου Ευστρατιάδου, «Το Ἀρχεῖον του ἐπισκόπου Καμπανίας Θεοφίλου», ὁ.π., σ. 263.

χωρα της Αλεξάνδρειας (Γιδά) και μετά στην Κουλακιά, τη σημερινή Χαλάστρα⁵.

Με βάση τις πιο πάνω μαρτυρίες καταλήγουμε στο συμπέρασμα ότι η Κάρα του αγίου Κηρύκου, παρέμεινε στην επισκοπή Καμπανίας και ότι οι αναφερόμενοι προύχοντες στους οποίους απευθύνονται οι δύο πρώτες επιστολές ήσαν οι προύχοντες Κολακίας και όχι ο μητροπολίτης Θεσσαλονίκης⁶.

Ιερά λείψανα όμως του Αγίου Κηρύκου υπάρχουν και στη μονή Τιμίου Προδρόμου Σερρών⁷ και στην μονή Παπαχράντου στην Άνδρο⁸.

Στη Δυτική πλευρά του περιορισμένου ελεύθερου χώρου γύρω από την εκκλησία διακρίναμε καθαρά, παλιά (1960), μια βροχερή χειμωνιάτικη ημέρα, σκελετούς τάφων που η βροχή είχε αποπλήνει τα χώματα που τους εκάλυπταν (βλ. εικ. 1).

Πιθανότατα ο ναός που σώζεται σήμερα να ήταν καθολικό μονής, όπως αυτό συμβαίνει σε πολλές άλλες περιπτώσεις στην πόλη της Βέροιας. Η άποψή μου αυτή στηρίζεται σε πατριαρχικό γράμμα προς τη μονή αγίου Κηρύκου του έτους 1395 (Ιαν. ινδ. γ')⁹. Ο μητροπολίτης Βεροίας εδέχθη όπως το ζήτημα εξετασθεί επιτοπίως από τριμελή εξαρχική επιτροπή¹⁰.

Το μνημείο άρχισα να μελετώ από το 1959, με αποτυπώσεις, φωτογραφίες και συγκέντρωση βιβλιογραφικού υλικού, λογαριάζοντας να το περιλάβω σε μία συνολική δημοσίευση των βυζαντινών και μεταβυζαντινών μνημείων της Βεροίας, βούληση η οποία δεν πραγματοποιή-

⁵ Γ. Χιονίδης, «Περίγραμμα της εκκλησιαστικής Ιστορίας της Βέροιας», *Ιρηγόριος ο Παλαμάς*, τ. 65, 1986, σ. 169.

⁶ Σωφρόνιος Ευστρατιάδης, *ό.π.*, σ. 264.

⁷ Βλ. Ευάγγ. Γ. Στράτη, *ΔΧΑΕ*, περίοδος Β', τ. Γ', 1926, σ. 8, *ά.α* 7: Στην Ιερά Μονή Τιμίου Προδρόμου Σερρών, υπάρχει θήκη αγίων λειψάνων των αγίων Ιγνατίου, Παρθενίου, Αρέθα, Αββακούμ, Μάμαντος, Κοσμά, Τρύφωνος και Κηρύκου.

⁸ Εμμ. Ι. Καρπαθίου, *Ἡ ἐν Ἄνδρῳ Ἱερά μονή Παπαχράντου*, ἐν Αθήναις 1938, σ. 130.

⁹ Fr. Miklosich-Jos. Müller, *Acta et diplomata graeca medii aevi, sacra et profana*, τ. II, Windobonae 1862, σ. 234: «+Μηνί ιανουαρίῳ ἰνδ. γ' τοῦ ἀπό τῆς Βεροίας πνευματικοῦ... ἀναδραμόντος εἰς τόν παναγιώτατον ἡμῶν δεσπότην, τόν οἰκουμενικόν πατριάρχην, περί τοῦ ἐκεῖσε μονυδρίου τοῦ ἀγίου Κυρίκου καί διατεινομένου, πατριαρχικόν αὐτό εἶναι...», βλ. και Γ. Χιονίδη, *Ιστορία της Βεροίας*, τ. Β', Θεσσαλονίκη 1970, σ. 190εξ.

¹⁰ Γ. Χιονίδης, *Ιστορία της Βεροίας*, τ. Β', Θεσσαλονίκη 1970, σ. 176.

ήθηκε μέχρι σήμερα παρολονότι έχει συγκεντρωθεί το σχετικό υλικό· για το λόγο αυτό ξεχωρίζω το εν λόγω μνημείο και θα προσπαθήσω να το παρουσιάσω ανεξάρτητα.

Υπάρχουσα κατάσταση και αποτύπωση του μνημείου

Οι πρώτες επισκέψεις μου στο μνημείο και στη συνέχεια οι αποτυπώσεις άρχισαν, όπως ανέφερα, το 1959. Η κατάσταση του μνημείου μετά τις κατακρημνήσεις τμημάτων του αρχικού πυρήνα και τις επισκευές που ακολούθησαν έχουν αλλοιώσει υπερβολικά την αρχική του μορφή, του εγγεγραμμένου σταυροειδούς ναού και, τελικά, με την προσθήκη του περιστώου (εικ. 2)¹¹, το οποίο στη μεσημβρινή και ΝΔ πλευρά εμφανίζει

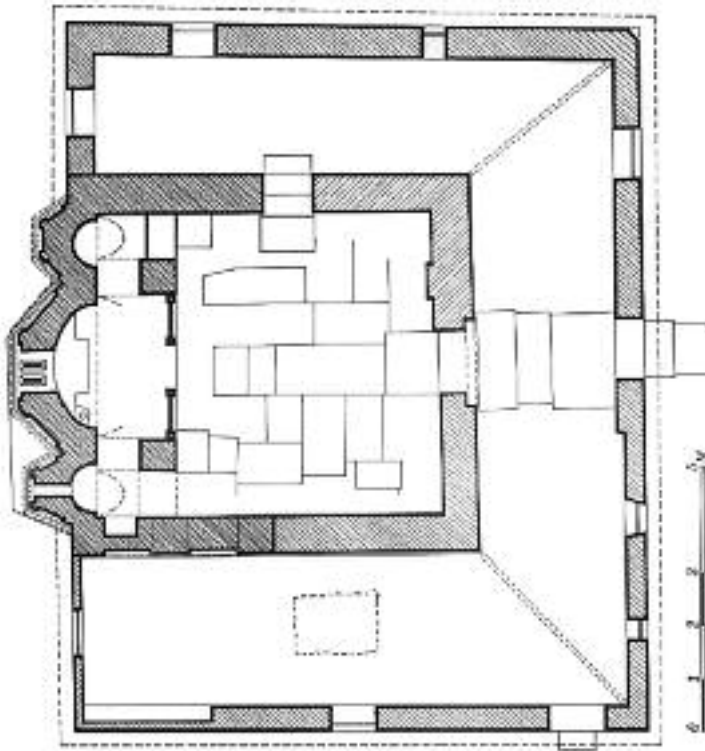

Εικ. 2. Κάτοψη του ναού των Αγίων Κηρύκου και Ιουλλίτης. Υπάρχουσα κατάσταση. Αποτύπωση 1959 (Ν.Κ.Μ.).

¹¹ Ο Παν. Βοκοτόπουλος επισημαίνει ότι τα κλειστά περίστωα είναι γνωστά και

ισχυρότερο τον εξωτερικό τοίχο, σε αντίθεση με την ανατολική, βόρεια και ΒΔ πλευρά (εικ. 2).

Αρχαίο οικοδομικό υλικό είναι εντοιχισμένο στην Δυτική όψη του αρχικού πυρήνα του μνημείου (εικ. 3).

Από το εντοιχισμένο (χαμηλότερο) παράθυρο της Δυτικής κεραίας, του αρχικού πυρήνα του ναού, όπως με πληροφόρησαν οι κάτοικοι, το 1918, οι Γάλλοι αφαίρεσαν «την πλάκα με τα γράμματα» (εικ. 3B, 4). Προφανώς πρόκειται για κάποια αρχαία ή ιστορική επιγραφή που θα υπήρχε εντοιχισμένη στο σημείο αυτό και η οποία, όπως και η άλλη της Α. όψεως του περιστώου, στο ενεπίγραφο βήσαιο, θα αναφερόταν πιθανότατα σε επισκευές του μνημείου.

Οι εσωτερικές διαστάσεις του αρχικού πυρήνα του μνημείου είναι: 5,66x6,55 και οι εξωτερικές, μετά την προσθήκη του περιστώου: η ανα-



Εικ. 3. Σκαρίφημα ΝΔ απόψεως του ναού (Ν.Κ.Μ.). α. Λείψανα του διλόβου παραθύρου της Ν. σταυροκαμάρας. Β. Η θέση της άλλοτε εντοιχισμένης ενεπίγραφης πλάκας.

στην πρωτεύουσα και σε ορισμένα μνημεία του Δεσποτάτου από τον 13 αιώνα, όπως στην Παρηγορήτισσα της Άρτας και στο Τουρκοπάλουκο (Κυψέλη) της Πρέβεζας. Παν. Βοκοτόπουλος, «Ο ναός του Παντοκράτορος στο Μοναστηράκι Βονίτισης», ΔΧΑΕ, περίοδ. Δ', τ. 1960-81, σ. 372-373.



Εικ. 4. Δυτική όψη του ναού των Αγίων Κηρύκου και Ιουλίτιης, στη Βέροια (φωτ. Ν.Κ.Μ., 1970).

τολική 13,40, η νότια: 11,05, η βόρεια: 11,10 και η δυτική: 13,05. Σήμερα ο ναός στεγάζεται με ενιαία δύρριχη ξύλινη στέγη και το περίστωο με μονόρριχτη (εικ. 4-6).

Στο εσωτερικό του ναού σώζεται ένας περίτεχνος φεγγίτης στην Α πλευρά του ιερού βήματος, επάνω από την Αγία Τράπεζα, το σχέδιο του οποίου, ιδιαίτερα πλούσιο, είναι κατασκευασμένο σύμφωνα με την τοπική μακεδονική οικοδομική παράδοση του 18^{ου} και 19^{ου} αιώνα με γύψινες νευρώσεις οι οποίες συγκρατούν έγχρωμα γυαλάκια (πράσινα, μπλε και κόκκινα).

Την εποχή που μελετούσαμε το μνημείο, η κατάστασή του, όπως και των άλλων αξιόλογων βυζαντινών μνημείων της Βέροιας, ήταν κακή, γεγονός που επεσήμανε με άρθρο του ο Μιχ. Μαρμαράς με τίτλο: «Απειλούνται με αφανισμόν τα βυζαντινά μνημεία της Βέροιας», που δημοσιεύτηκε στην εφημερίδα της Θεσσαλονίκης *Ελληνικός Βορράς* της 6^{ης} Μαΐου 1962. Έκτοτε άρχισε η μέριμνα της αρμόδιας Εφορείας Βυζα-



Εικ. 5. Ναός Αγίων Κηρύκου και Ιουλίττης. Εγκάρσια τομή (υπάρχουσα κατάσταση).



Εικ. 6. Ναός Αγίων Κηρύκου και Ιουλίττης. Τομή κατά μήκος (υπάρχουσα κατάσταση).

ντινών Αρχαιοτήτων, τα πορίσματα της οποίας διαβάζουμε στα αρμόδια επιστημονικά όργανα, όπως στα *Μακεδονικά* (τ. 7, 1966-67), όπου άρθρο του Φ. Πέτσα με τίτλο: «Χρονικά αρχαιολογικά», (σ. 277-368, ειδ. σ. 322)¹². Οι σωστικές επεμβάσεις, ειδικά στον Άγιο Κήρυκο συνεχίστηκαν και οι σχετικές εκθέσεις της Εφορείας δημοσιεύτηκαν στο *Αρχαιολογικό Δελτίο* (ΑΔ) (1964, Χρονικά), ΑΔ, τ. 27 (1972) (Β2, Χρονικά, σ. 553-554), τ. 28 (1973) Β', 2 Χρονικά, σ. 483-485). Οι εργασίες συντηρήσεως του ναού που είχαν αρχίσει το 1971 περατώθηκαν το 1972 (ΑΔ, τ. 28, 1973, Β', 2 Χρονικά, σ. 483-485).

Κατά τη διάρκεια των εργασιών συντηρήσεως του μνημείου, υπό την επίβλεψη του εφόρου Ε. Τσιγαρίδα, διαπιστώθηκε ότι κάτω από το δάπεδο της Β. πτέρυγας του περιστώου υπήρχε υπόγεια καμαροσκεπής εκ πωρολίθου σύραγγα με κατεύθυνση από Α. προς Δ, η οποία κατελάμβανε όλο το πλάτος της πτέρυγας του περιστώου. Η είσοδος για την κάθοδο στη σύραγγα βρισκόταν στη μέση της Β. πλευράς. Ο υπόγειος αυτός χώρος εχρησιμοποιείτο ως οστεοφυλάκιο¹³ (εικ. 2).

Αρχαίο οικοδομικό υλικό υπάρχει σποραδικά εντοιχισμένο στην τοιχοποιία του βυζαντινού πυρήνα και στη μεταγενέστερη προσθήκη του περιστώου και διακρίνεται ιδιαίτερα στη Δυτική όψη του ναού (εικ. 4). Τα σπόλια αυτά είναι δύο κυλινδρικοί αράβδωτοι κιονίσκοι, όπως αυτοί που διακρίνονται παρά την είσοδο (εικ. 4). Ο ένας ημικυλινδρικός κιονίσκος έχει μήκος 1,45 και πλάτος 0,385 και 0,42 στη βάση, και ο άλλος, μήκος 1,00 και διάμετρο 0,375. Δύο μαρμάρινα κορινθιακά κιονόκρανα βρίσκονται εντοιχισμένα στη Δ. εξωτερική όψη. Το μεγαλύτερο έχει ύψος 0,45, πλάτος στη βάση 0,40 και στην κορυφή: 0,59 (εικ. 7). Εκτός των άλλων στο μνημείο βρίσκονται εντοιχισμένα: βάση ιονικού κίονα (εικ. 8) και θραύσμα μαρμάρινης ιονικής έλικας (εικ. 9).

Στην ανατολική όψη του ναού, κάτω από την λοξότμητη απόληξη της μαρμάρινης ποδιάς του ανατολικού μονόλοβου παραθύρου του διακονικού και σε απόσταση 0,18 υπάρχει εντοιχισμένο βήσαλο διαστάσεων: 0,29x0,145 στην επιφάνεια του οποίου έχει χαραχθεί η επιγραφή: την οποία αποτυπώσαμε στις 9-4-1959 (εικ. 10, 11).

Κω Ιω(άννη)

+ετος

ζPNB [7152:1644]

¹² Βλ. και Γ. Χιονίδη, *Ιστορία της Βεροίας*, τ. Β', Θεσσαλονίκη 1970, σ. 177.

¹³ Ε. Τσιγαρίδας, ΑΔ, τ. 27, 1972, Β', 2 Χρονικά, σ. 554.

εν μνη
 Ιανουρήου
 εκτήστη
 το βήμα
(:)
 κω.....



Εικ. 7. Το εντοιχισμένο κορινθιακό κιονόκρανο, στη βάση του Δυτικού εξωτερικού τοίχου του περιστώου.

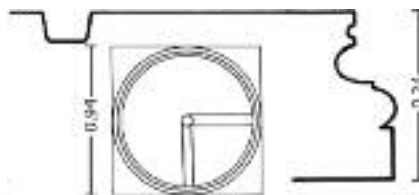

Εικ. 8. Ναός Αγίων Κηρύκου και Ιουλίττης, Βέροια. Μαρμάρινη βάση Ιονικού κίονα.

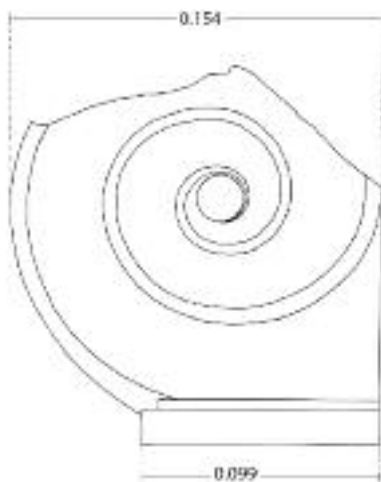

Εικ. 9. Μαρμάρινο θραύσμα ιονικού κιονόκρανου.

Την επιγραφή δημοσίευσε ο Π. Μιλιούκωφ στο άρθρο «Χριστιανικές αρχαιότητες Δυτ. Μακεδονίας» (στην *Ισβέστια του Ρωσ. Αρχαιολογικού Ινστιτούτου Κωνσταντινουπόλεως*, τ. IV, 2, 1829, σ. 130) όπου τον τελευταίο στίχο διαβάζει: «Κωστάσης»¹⁴.

Αναμφίβολα η επιγραφή του βησάλου αναφέρεται σε επισκευές που έγιναν στο ναό και ίσως στην προσθήκη του περιστώου η οποία προφανώς έγινε το 1644 και επιβεβαιώνεται και από τη μορφολογία του μονόλοβου ανοίγματος, της Α. πλευράς του οποίου η τοξωτή στέψη με οξυκόρυφο τόξο στο οποίο διακρίνονται τα μορφολογικά χαρακτηριστικά της οθωμανικής αρχιτεκτονικής του 17^{ου} αιώνα και τούτο οφείλεται στη θητεία των μακεδονικών οικοδομικών συνεργείων σε οθωμανικά τεμένη της εποχής (εικ. 12).

Επάνω από το υπέρθυρο, εσωτερικά της δυτικής θύρας εισόδου στο ναό σώζεται υφ'υγρούς κεφαλαιογράμματη επιγραφή (εικ. 13, 14), διαστάσεων 0,16x0,92 σε λευκό πεδίο, με μελανά γράμματα σε τρεις σειρές η οποία αναφέρεται στην τοιχογράφηση της εκκλησίας (A=0,032-0,04, Γ=0,032, ω=0,036, διάστιχο: 0,015) (εικ. 15). Την επιγραφή μεταγράφουμε:

*Άνηγέρθη κα(ι) άνηστορήθη ώ θήος κα(ι) πάνσεπτου ναου τοῦ άγίου
καί/μεγαλομάρτηρος καίρηκου καί Ήουλήτας: καί δυά σηνδρώμης κό-
που τε καί έξοδου του/τίμιώτατον καί εὐγενεστάτων <α>ρχώντων καί-*

¹⁴ Βλ. και *Viz. Vrem. (Βυζαντινά Χρονικά)*, τ. 7, St. Petersburg 1900, σ. 581.



Εικ. 10. Ναός Αγίων Κηρύκου και Ιουλίττης. Το εντοιχισμένο εξωτερικά στην κόγχη του διακονικού κάτω από τον κοσμητή ενεπίγραφο βήσαλο.

ρήκω κα(ι) ετους επτακης χίλιωστοῦ ενενικοστῶ, ζ' (7090:1589).

Την επιγραφή, δημοσίευσαν οι επιστήμονες του Ρωσικού Αρχαιολογικού Ινστιτούτου της Κωνσταντινουπόλεως, στην *Ισβέστια* (τ. IV, 2, 1899, σ. 129). Μετά την αναγραφή «των εὐγενεστάτων ἀρχόντων» εδιάβασαν: *καίρηκός τε και Στουσεγάκης (Καστούσειτάκης) χιλιοστῶ ἐνενηκοστῶ ζ'»¹⁵.*

Ουσιαστικά η επιγραφή του 1582 αναφέρεται στην ιστορία του ναού, μετά από επισκευή του αρχικού πυρήνα και πριν, την προσθήκη του περιστώου (1644). Ο βυζαντινολόγος Ευθύμιος Τσιγαρίδας, που

¹⁵ *Viz. Vrem. (Βυζαντινά Χρονικά)*, τ. 7, St Petersburg 1900, σ. 581. Βλ. και Μ. Chatzidakis, «Contribution à l'étude de la peinture post – Byzantine» *L'Hellenisme Contemporain*, αφιέρωμα στην 500στή επέτειο από την άλωση της Κωνσταντινουπόλεως (29 Mais 1953), Étude I, Αθήνα 1953, σ. 211.



Εικ. 11. Απόγραφο της επιγραφής στο βήσαιο της ανατολικής πλευράς της κόγχης του διακονικού.

ασχολήθηκε με το μνημείο επεσήμανε ότι «εις τина σημεία διακρίνεται παλαιότερο στρώμα» τοιχογραφιών. Τοιχογραφίες, επίσης υπάρχουν στην εξωτερική πλευρά του Ν. και του Δ. τοίχου, σε καλή σχετικά κατάσταση «δυνάμεναι να αναχθούν εις τον ΙΕ΄ και ΙΣΤ΄ αιώνα»¹⁶ και ο Θανάσης Παπαζώτος παρατηρεί ότι «λείψανα του αρχικού διακόσμου με τοιχογραφίες στο χώρο της πρόθεσης, δείχνουν ότι πρόκειται για ένα κτίσμα του 14^{ου} αιώνα και μάλιστα όχι των αρχών»¹⁷.

¹⁶ Ευθ. Τσιγαρίδας, ΑΔ, τ. 27, 1972, Χρονικά, σ. 553.

¹⁷ Θανάσης Παπαζώτος, *Η Βέροια και οι ναοί της (11^{ος}-18^{ος} αι.)*, Αθήνα 1944, σ. 105.



Εικ. 12. Τα ανοίγματα στο προστώον. 1: στην ΝΑ πλευρά και 2: στη Β. πλευρά.



Εικ. 13. Η κτιτορική επιγραφή στο εσωτερικό του ναού.

Ο Θανάσης Παπαζώτος περιγράφει με κάθε λεπτομέρεια τα λείψανα των τοιχογραφιών στο εσωτερικό του ναού. Παραθέτουμε το σχετικό απόσπασμα, από το βιβλίο του *Η Βέροια και οι ναοί της* (ό.π., σ. 180): «Στήν κόγχη τοῦ ἱεροῦ εἰκονίζονται ἡ Θεοτόκος, σέ μία δεύτερη ζώνη οἱ ἐπίσκοποι ἅγιοι Ἰερόθεος, Ἐλευθέριος, Ἀκεψιμᾶς, Μελέτιος, Ἀγαπητός, καί σέ μία Τρίτη, ὁ Μελισμός μέ τούς ἁγίους Βασίλειο καί Ἰωάννη τόν Χρυσόστομο. Μερικοί ἀκόμη ἐπίσκοποι ἅγιοι ὑπάρχουν στίς δύο



Εικ. 14. Η κτιτορική επιγραφή στο εσωτερικό του ναού.

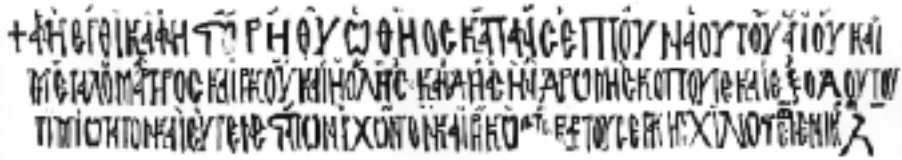

Εικ. 15. Απόγραφο της κτιτορικής επιγραφής στο ναό των Αγίων Κηρύκου και Ιουλίττης (N.K.M.).

χαμηλότερες ζώνες του βόρειου και νότιου τοίχου του ιεροῦ· πρόκειται για τούς αγίους Ἐρμόλαο, Λεωνίδα, Ἀθανάσιο, Σπυρίδωνα, Νικηφόρο, Μητροφάνη, Γρηγόριο τόν Θεολόγο, Ἐπιφάνιο και Εὐγένιο. Ἡ ἴδια σειρά ἐπισκόπων αγίων προεκτείνεται και στήν ὄψη του ιεροῦ πρό τόν κυρίως ναό, ἔχοντας τούς αγίους Ἰωάννη τόν Ἐλεήμονα, Ἀχίλλειο, Βλάσιο, Πολύκαρπο, Ἀγαθόνικο και Ρωμανό. Ἡ πολυπληθής αὐτή σειρά ἐπισκόπων συνεχίζεται και στό ἐσωτερικό τῆς πρόθεσης μέ τούς αγίους Παρθένιο, Διονύσιο, τήν παρεμβολή του Παύλου του Ὁμολογητοῦ, και του Πέτρου Ἀλεξανδρείας. Στήν κόγχη τῆς πρόθεσης εἰκονίζεται ὁ Χριστός Μέγας Ἀρχιερεὺς και οἱ διάκονοι Στέφανος και Εὐπλος.

Οἱ ἐπιφάνειες του κυρίως ναοῦ χωρίζονται σέ τρεῖς ζώνες· στήν πρώτη, πού ἀρχίζει ἀπό τό ἐπάνω μέρος του ιεροῦ και καταλήγει στό μέτωπο τῆς κόγχης του ιεροῦ, παριστάνονται ἡ Γέννηση, ἡ Ὑπαπαντή, ἡ Βάπτισμα, ἡ Μεταμόρφωση, ἡ Ἐγερση του Λαζάρου, ἡ Βαῖοφόρος, ἡ Κοίμηση, ἡ Προδοσία, ὁ Χριστός πρό του Πιλάτου, ὁ Ἐλκόμενος, ἡ Σταύρωση, ὁ Λίθος, ἡ Κάθοδος στόν Ἄδη και τέλος ἡ Ἀνάληψη. Στή μεσαία ζώνη εἰκονίζονται σκηνές του βίου του προφήτη Ἡλία, τέλος ἡ Ἀνάληψις του Ἡλιοῦ. Στή συνέχεια, στήν ἴδια ζώνη, ὑπάρχουν ἀκόμη τα θέματα, ἡ Προσευχή του Ἰωακείμ, ὁ Εὐαγγελισμός τῆς Ἄννης, ὁ Ἀσπασμός του Ἰωακείμ και τῆς Ἄννης, και τέλος ὁ ἅγιος Ἰγνάτιος ὁ Θεοφόρος ὑπό λεόντων βρωθεῖς. Στή χαμηλότερη ζώνη ὑπάρχουν ὁλόσωμοι οἱ ἅγιοι Δημήτριος, Κήρυκος και Ἰουλίττα, ἡ Δέηση, οἱ ἅγιοι Ἐφραίμ ὁ Σύρος, Εὐθύμιος, Σάββας ὁ ἡγιασμένος, Ἀρσένιος, Ἀμώς, Συμεών ὁ Στυλῖτης, Παρασκευή, ὁ ἄρχων Μιχαήλ, οἱ ἅγιοι Κωνσταντῖνος και Ἐλένη, Μαρίνα, Κοσμάς και Δαμιανός, Νικόλαος, Ἀθανάσιος και Γεώργιος».

Για τον Ἀνώνυμο ζωγράφο τῆς ἐκκλησίας του Αγίου Κηρύκου και Ιουλίττης ο Θανάσης Παπαζώτος γράφει (ό.π., σ. 289): «Στόν ζωγράφο αὐτόν δίδεται τό παραπάνω συμβατικό ὄνομα, γιατί οἱ τοιχογραφίες

του κυρίως ναού τῶν Ἁγίων Κηρύκου καί Ιουλίττας εἶναι τό πρῶτο γνωστό χρονολογημένο ἔργο του (1589). Ἀργότερα ἀναλαμβάνει τήν τοιχογράφηση τοῦ βόρειου καί νότιου τοίχου τοῦ νάρθηκα τοῦ Ἁγίου Δημητρίου στή Παλατίτσια (1592), τήν τοιχογράφηση τοῦ κυρίως ναοῦ τοῦ Ἁγίου Γεωργίου τοῦ ἄρχοντος Γραμματικοῦ (1603) καί τέλος τήν τοιχογράφηση τοῦ κυρίως ναοῦ τοῦ Ἁγίου Προκοπίου (1607). Παράλληλα τοῦ ἀποδίδονται καί μερικέες εἰκόνες τῆς Βέροιας καί τῆς περιοχῆς της. Ἔτσι, ἡ δραστηριότητά του στήν πόλη καί τήν περιοχή ἡς ὀρίζεται σέ δεκαοκτώ χρόνια, διάστημα τό ὁποῖο ἐπιτρέπει νά καταλήξουμε στό συμπέρασμα ὅτι πρόκειται γιά ἕναν τοπικό ζωγράφο».

Στο εσωτερικό του ναοῦ βρήκαμε μαρμάρινη ἀμφιπρόσωπη, περίπου κυκλική μαρμάρινη πλάκα με ἐκγλυφους σταυρούς με πλατυσμένες ἀπολήξεις των κεραιῶν, διαστάσεων: 0,52x0,445 (εικ. 16). Ο Μανώλης Χατζηδάκης εἶδε στο εσωτερικό του ναοῦ, το 1963, εὐαγγέλιο του 16^{ου} αἰῶνα¹⁸.



Εικ. 16. Μαρμάρινη καλυπτήρια πλάκα με ἐκγλυφους σταυρούς στις δύο όψεις.

¹⁸ Μ. Chatzidakis, «Contribution à l'étude de la peinture post byzantine», σ. 211.

Τυχαία, στις 3 Απριλίου 1960 είδαμε στο εσωτερικό Ευαγγελίου, στο ναό των Αγίων Κηρύκου και Ιουλίττης, αντιμνήσιον, χαλκογραφημένο σε μεταξωτό ύφασμα (ατλάζι), διαστάσεων: 0.58x0.50, με προσθήκη, νεώτερου περιθωρίου πράσινου υφάσματος, πλάτους 0.035 (εικ. 17).

Στο κέντρο απεικονίζεται «Ο Επιτάφιος Θρήνος». Επάνω η Αγία Τριάς και εκατέρωθεν μέσα σε σύννεφα, δύο ομάδες αγγέλων με την επιγραφή «ΤΩΝ ΑΓΓΕΛΩΝ Ο ΔΗΜΟΣ-ΚΑΤΕΠΛΑΓΗ ΟΡΩΝ ΣΕ» και στα άκρα ο ήλιος και η Σελήνη. στις τέσσερες γωνίες οι Ευαγγελιστές με τα σύμβολά τους και στη μέση, στα πλάγια, αριστερά η Ανάστασις και δεξιά η Αποκαθήλωσις και κάτω ο Μυστικός Δείπνος (εικ. 17).

Στο Άνω μέρος του Αντιμνησίου υπάρχει η κεφαλογράμματη επιγραφή: «ΑΡΧΙΕΠΙΣΚΟΠΟΣ ΚΩΝΣΤΑΝΤΙΝΟΥΠΟΛΕΩΣ ΝΕΑΣ ΡΩΜΗΣ και στην δεξιά πλάγια πλευρά: ΚΑΙ ΟΙΚΟΥΜΕΝΙΚΟΣ ΠΑΤΡΙΑΡΧΗΣ.



Εικ. 17. Αντιμνήσιον του 1858 που υπήρχε στο εσωτερικό του ναού (Ν.Κ.Μ.).

Κάτω από αριστερά: ΑΠΟ ΤΩΝ ΠΑΤΡΙΑΡΧΕΙΩΝ ΕΝΕΤΕΙ ΑωΛ (1830): ΚΑΤΑ ΜΗΝΑ ΟΚΤΩΒΡΙΟΝ και στο κατώτερο σημείο του υφάσματος μία, κατά 28 έτη νεώτερη με μελάνι μικρογράμματα επιγραφή: «θυσια-στηρίον θείον, και ιερουργηθέν τοῦ τελειοῦσθαι ἢ αὐτοῦ, τάς θείας ἱερουργίας, καθιερωθέν παρά τοῦ πανιερωτάτου ἁγίου Βεῤῥοίας κυρού Διονυσίου ἐν ἔτει σωτηρίῳ/μηνί αὐγούστου, αωνή (=1858) ἰνδικτιῶνος δ'» (εικ. 18)¹⁹.

Το μαρμάρινο βυζαντινό τέμπλο στο εσωτερικό του ναού των Αγίων Κηρύκου και Ιουλίττας

Σήμερα σώζεται ένα τμήμα μόνο του ωραίου μαρμάρινου τέμπλου που κοσμούσε άλλοτε την εκκλησία των αγίων Κηρύκου και Ιουλίττας (εικ. 18). Στα μέσα του 17^{ου} αιώνα, έγιναν, μετά κάποια καταστροφή που μεσολάβησε, επεμβάσεις, στο τραυματισμένο μαρμάρινο τέμπλο. Τα ανοίγματα που υποδέχονταν τις δεσποτικές εικόνες φράχθηκαν πρόχειρα (εικ. 18) και στις όψεις προς τον κυρίως ναό τοποθετήθηκαν δύο εικόνες: με ἔθρονο το Χριστό Αρχιερέα και τη Θεοτόκον²⁰.

Αποτυπώσαμε τα σωζόμενα αρχιτεκτονικά μέλη του μαρμάρινου τέμπλου (εικ. 19) και τα σχεδιάσαμε (εικ. 20).

Οι πεσσίσκοι του μαρμάρινου τέμπλου, έχουν όλα τα χαρακτηριστικά των αντίστοιχων μαρμάρινων τέμπλων της εποχής²¹. Το μαρμάρινο θωράκιο (ποδέα) είναι τετράγωνο τοποθετημένο με την κύρια διαγώνιο, κατακόρυφη, εμφανίζοντας μία ρομβοειδή διάταξη. Στο κέντρο ένα ανθέμιο με αγκαθωτά φυλλώματα και στις γωνίες, εντός των τριγώνων ανθέμια (εικ. 20).

Γενικά η μορφή των γλυπτών εμφανίζει ομοιότητες με παλαιοχριστιανικά αντίστοιχα, όπως αυτό της κρύπτης της βασιλικής του Αγίου Δημητρίου²², ή κάποιο άλλο εντοιχισμένο στη βασιλική του Αγίου Μάρκου της Βενετίας (προφανώς, μεταφερόμενο από κάποιο βυζαντινό μνημείο μετά την άλωση του 1204²³ ή κάποιο θωράκιο που βρέθηκε κατά

¹⁹ Αντιμήνσιον του Βερροίας Δανιήλ, *Κιμωλιακά*, τ. Γ', 1973, σ. 233.

²⁰ Βλ. Θανάσης Παπαζώτος, *Η Βέροια και οι ναοί της (11^{ος} -18^{ος} αι.)*, Αθήνα 1994, σ. 181.

²¹ Βλ. *ΕΕΒΣ*. τ. ΣΤ', σ. 363.

²² Γ. Σωτηρίου, *Η βασιλική του Αγίου Δημητρίου*, σ. 172, 173, πιν Ι, 3^α

²³ Fulvio Zuliani, *I marmi di San Marco. Alto Medioevo 2*, Venezia (χ.χρ.), σ. 204, πιν. 56f.